

MOTORCIRCUIT

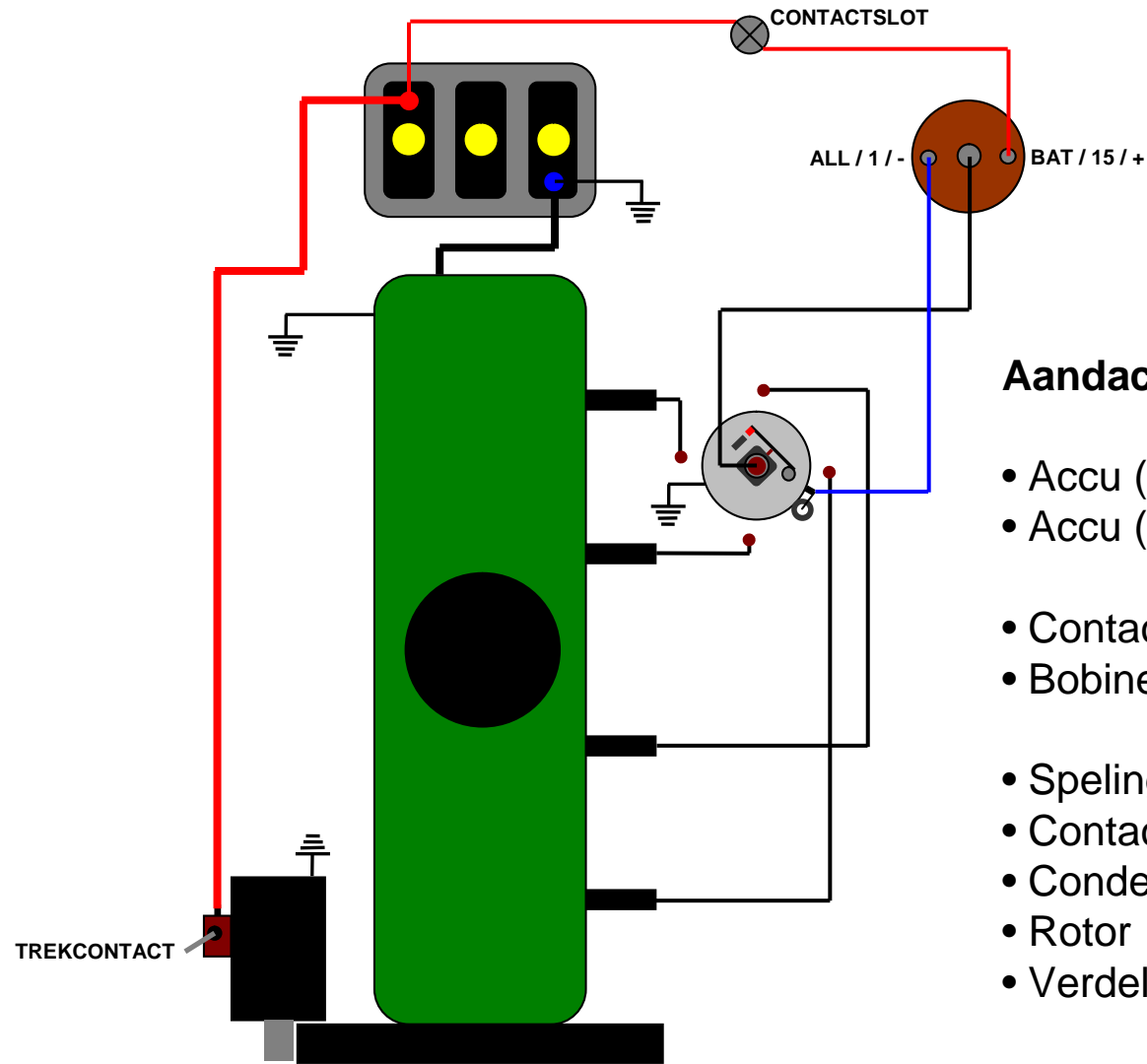

Aandachtspunten:

- Accu (vloeistofpeil)
- Accu (poolklemmen schoon)
- Contactslot (slijtage)
- Bobine (ook aansluitingen!)
- Speling verdelerhuis in motorblok
- Contactpunten (inbranden)
- Condensator
- Rotor
- Verdelerkap
- Bougiekabels & doppen
- Bougies (juiste warmtegraad)

LAADCIRCUIT

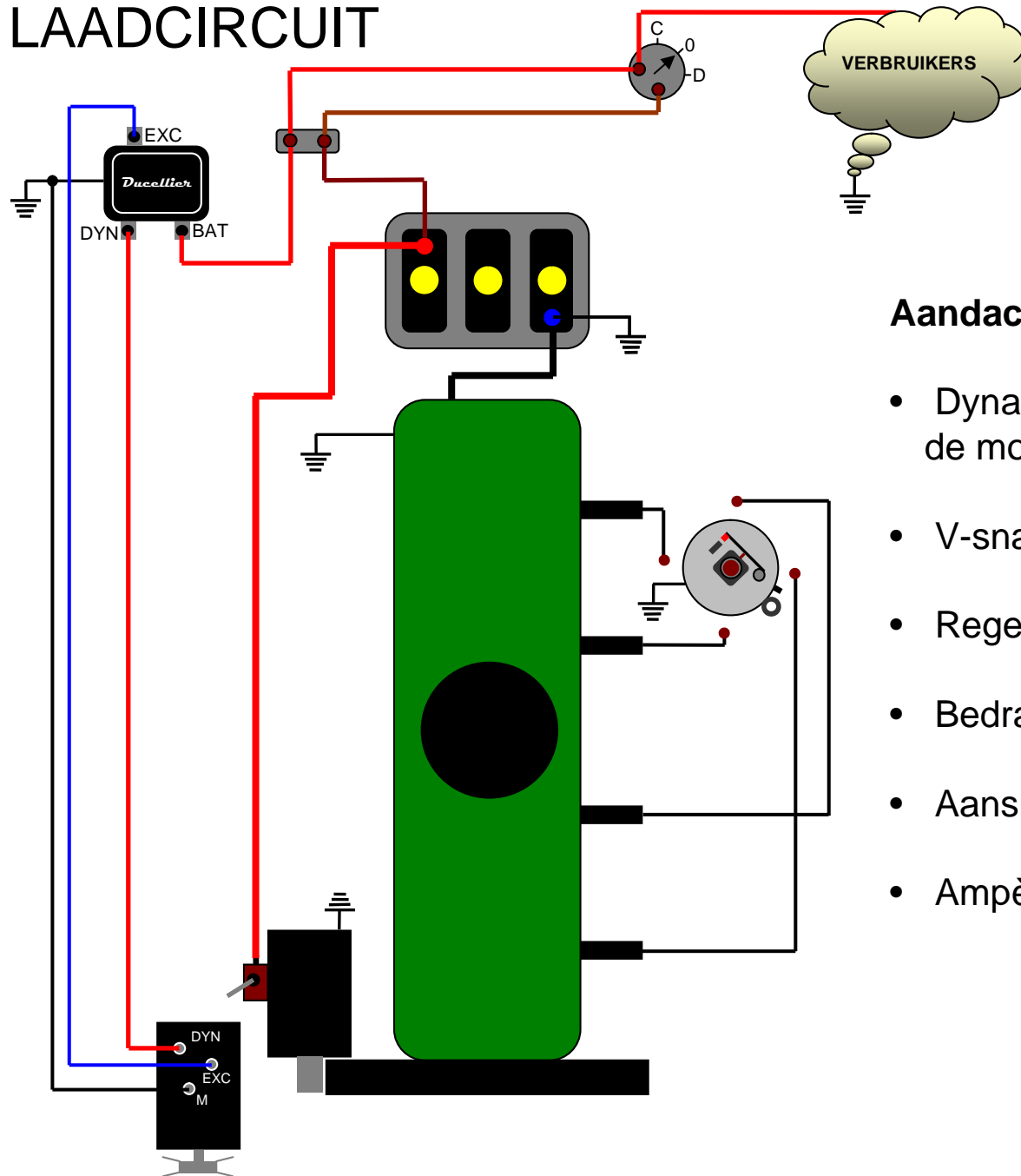

Aandachtspunten:

- Dynamo (borstels, collector, montage op de motor)
- V-snaar (conditie, spanning)
- Regelaar (type, afstelling, aansluitingen)
- Bedrading (kwaliteit, juiste diameter)
- Aansluitingen (overgangsweerstanden)
- Ampèremeter (werking, aansluitingen)

VERBRUIKERS

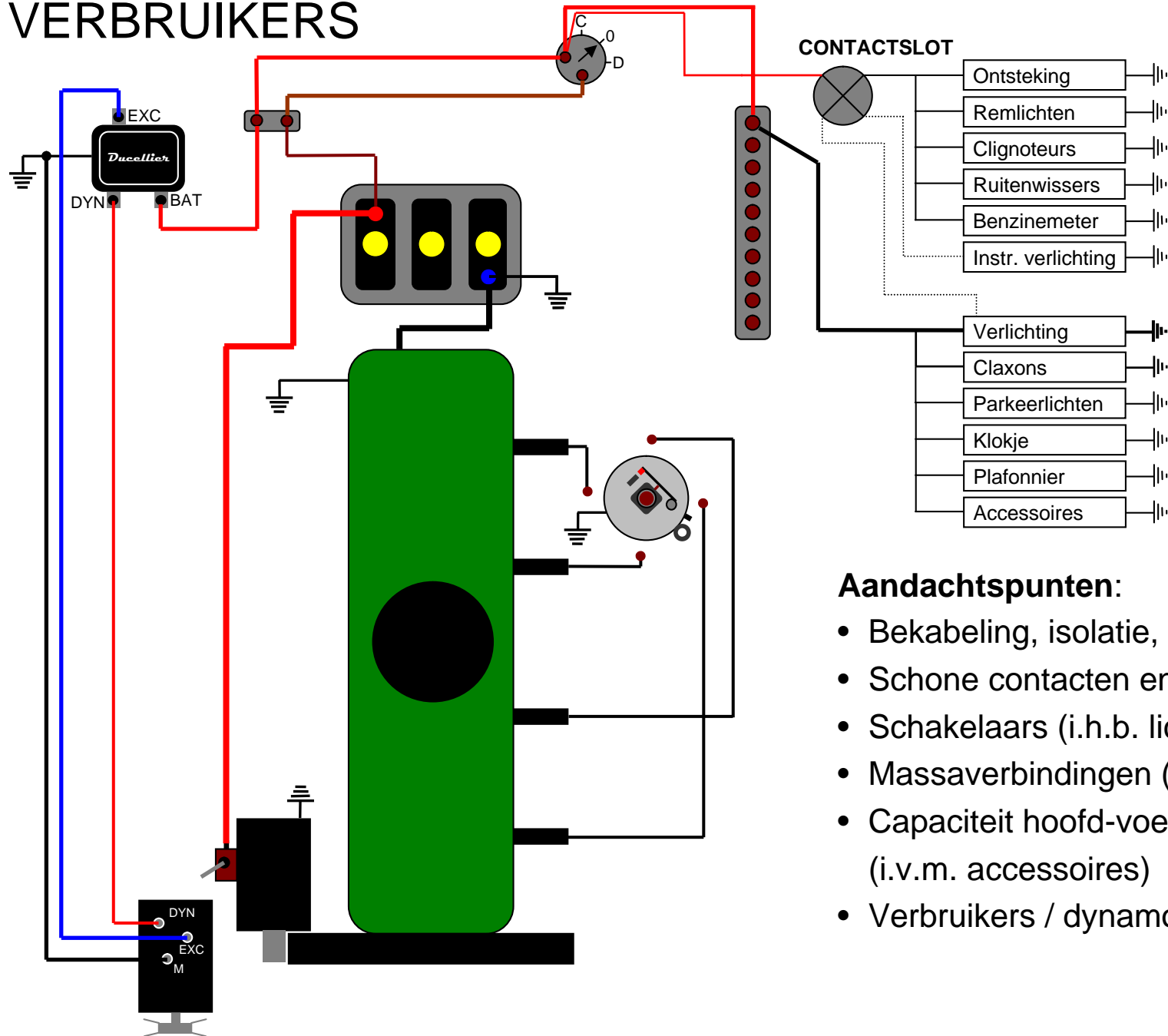

Aandachtspunten:

- Bekabeling, isolatie, kabelschoenen
- Schone contacten en verbindingen
- Schakelaars (i.h.b. lichtsakelaar)
- Massaverbindingen (individueel!)
- Capaciteit hoofd-voedingskabel (i.v.m. accessoires)
- Verbruikers / dynamocapaciteit